

App Gestión Tercer Sector

Manual de instalación

Manual para la descarga e instalación
de la versión DEMO de las
aplicaciones de gestión para el tercer
sector.

Índice

Descargar las aplicaciones.....	2
Instalar la aplicación	3
Cómo introducir licencia.....	5
Actualizar el programa.....	6

Paso 1. Descargar las aplicaciones

Para poder empezar a usar las aplicaciones ERP, deberemos tener en cuenta varios requisitos:

- Disponer de un sistema operativo Microsoft Windows
- Disponer de derechos administrativos en el ordenador donde se desee instalar.

En primer lugar, descargaremos la aplicación deseada desde la web [Gestión Tercer Sector](#)

Disponemos de dos apartados, apartado de programas y apartado de actualizaciones; éste último sólo lo descargaremos, en el caso que ya dispongamos de la aplicación instalada en nuestro equipo, ya que el fichero de actualización no es autoejecutable; en otro apartado explicaremos cómo actualizar la aplicación a través de esos ficheros.

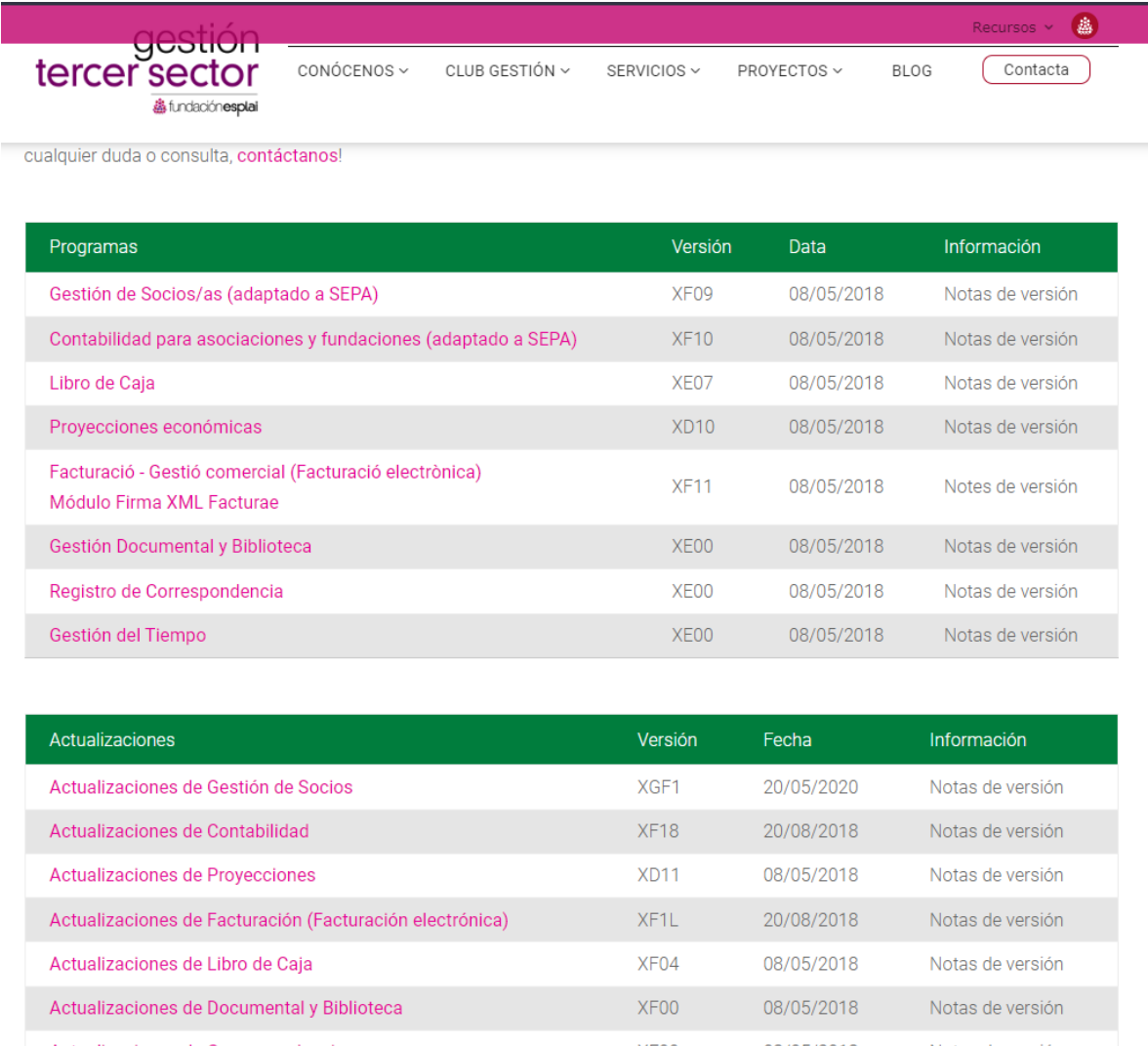

gestión tercer sector fundación esplai Recursos  [Contacta](#)

CONÓCENOS ▾ CLUB GESTIÓN ▾ SERVICIOS ▾ PROYECTOS ▾ BLOG [Contacta](#)

cualquier duda o consulta, [contáctanos!](#)

Programas	Versión	Data	Información
Gestión de Socios/as (adaptado a SEPA)	XF09	08/05/2018	Notas de versión
Contabilidad para asociaciones y fundaciones (adaptado a SEPA)	XF10	08/05/2018	Notas de versión
Libro de Caja	XE07	08/05/2018	Notas de versión
Proyecciones económicas	XD10	08/05/2018	Notas de versión
Facturació - Gestió comercial (Facturació electrònica) Módulo Firma XML Facturae	XF11	08/05/2018	Notes de versió
Gestión Documental y Biblioteca	XE00	08/05/2018	Notas de versión
Registro de Correspondencia	XE00	08/05/2018	Notas de versión
Gestión del Tiempo	XE00	08/05/2018	Notas de versión

Actualizaciones	Versión	Fecha	Información
Actualizaciones de Gestión de Socios	XGF1	20/05/2020	Notas de versión
Actualizaciones de Contabilidad	XF18	20/08/2018	Notas de versión
Actualizaciones de Proyecciones	XD11	08/05/2018	Notas de versión
Actualizaciones de Facturación (Facturación electrónica)	XF1L	20/08/2018	Notas de versión
Actualizaciones de Libro de Caja	XF04	08/05/2018	Notas de versión
Actualizaciones de Documental y Biblioteca	XF00	08/05/2018	Notas de versión

Para mostrar un ejemplo, emplearemos el enlace de gestión de socios; al seleccionar el enlace aparecerá un mensaje similar al de la imagen; nos dará dos opciones, Abrir o Descargar.

Recomendamos descargarlo en una carpeta conocida para poder ir almacenando nuestro repositorio de programas e ir instalando aplicaciones a medida que necesitemos.

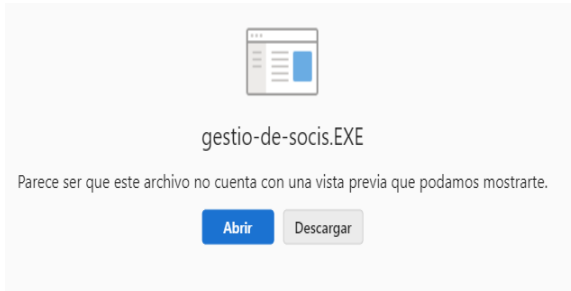

Paso 2. Instalar la aplicación

Localizaremos el fichero de la aplicación que queramos instalar, ejecutaremos el fichero para empezar la aplicación.



Se iniciará el proceso de instalación en el cual nos irá guiando

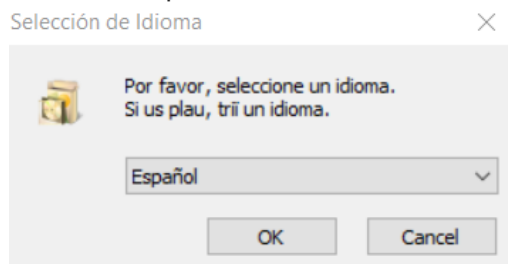

El siguiente paso significativo que nos encontraremos es la ruta de los datos; el programa es multiempresa, multiusuario y multisesión, pudiendo ubicar su ruta de datos en un repositorio común y así trabajar en modo cliente-servidor.

Por defecto las rutas que nos va a proponer son:

Ruta de programa (Ruta donde encontraré el ejecutable/programa)

Por defecto: c:\support\w["nombre del módulo ERP"]

- En el caso de socios, sería: c:\support\wsocios\wsocios.exe (Programa)

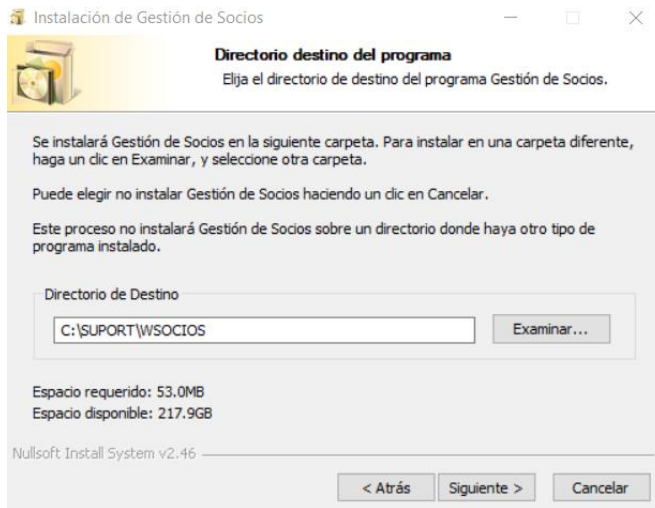

Ruta de los datos (Ruta donde encontraré los datos almacenados de mis empresas)

Por defecto: c:\supdades\[“nombre del modulo ERP”]

- En el caso de socios, sería: c:\supdades\wsocios\

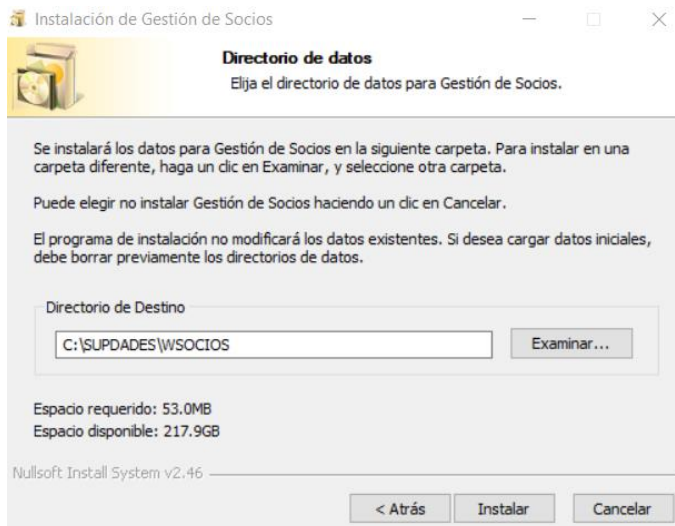

Sólo en caso de querer trabajar en modo red local, cliente-servidor

Si dispongo de una red local y pretendo trabajar en modo cliente-servidor, necesito que la siguiente ruta, que contiene los datos de mi empresa se aloje dentro de un repositorio común con acceso a todas las personas usuarias que vayan a tener que trabajar con la aplicación; de modo que tendré que instalar la aplicación a cada uno de los usuarios de la red donde la ruta de programa será particular en cada uno de los ordenadores

Datos de programa:

c:\suport\wsocios
c:\suport\wconta
c:\suport\wfactu

Datos de programa:

c:\ProgramaSuport\wsocios
c:\ProgramaSuport\wconta
c:\ProgramaSuport\wfactu

Datos de programa:

c:\Datos\suport\wsocios
c:\Datps\suport\wconta
c:\Datos\suport\wfactu

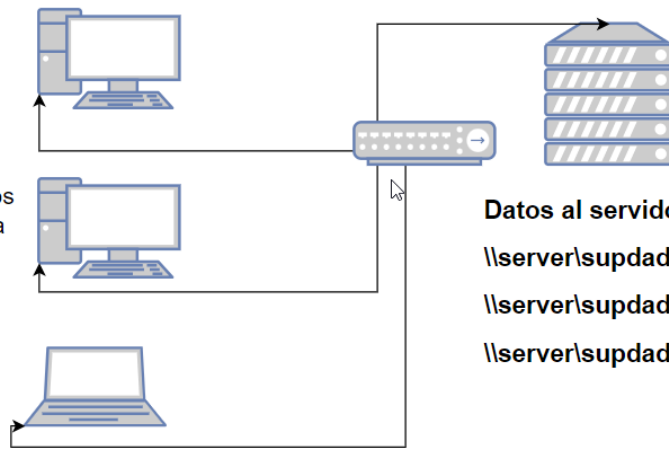

Una vez

Datos al servidor

\\server\supdades\wsocios
\\server\supdades\wconta
\\server\supdades\wfactu

escogida las rutas donde va a estar alojado mi programa seguiremos adelante con la instalación.

Paso 3. Cómo introducir licencia

Todas las aplicaciones ERP necesitan una licencia; estas licencias las subministra Suport Tercer Sector/ Gestión Tercer Sector.

Para acceder a una licencia de uso, se debe cumplir 2 requisitos:

- Ser una entidad social, sin ánimo de lucro
- Ser miembro del [Club Gestión](#)

Una vez finalizada la instalación, deberemos ir a buscar el ejecutable del programa en cuestión en la carpeta seleccionada del programa. Ejemplo c:\suport\wsocios\wsocios.exe. Es muy recomendable crear un acceso directo de dicho programa en el escritorio, para poder entrar en el programa de forma más fácil.

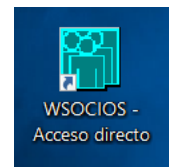

Cuando ejecute el programa, le aparecerá la imagen de la aplicación que haya solicitado, junto con el usuario y contraseña que accederá a la aplicación.

Si el programa se acaba de instalar, solo tiene un solo usuario SUPERVISOR sin contraseña con el que tendrá acceso a todas las opciones de menú sin restricción.

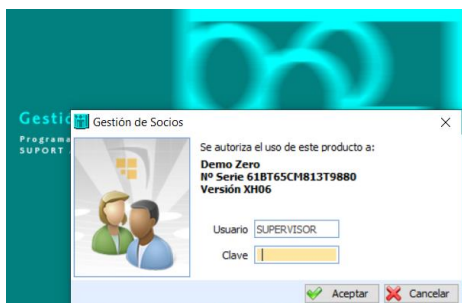

Una vez dentro, nos aparecerá el formulario de licencia

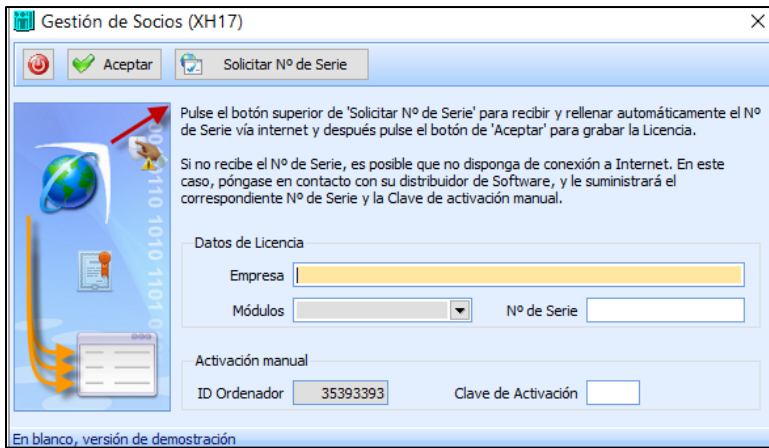

Si dispongo de licencia, en el campo Empresa, introduzco el nombre tal y como me lo han pasado, respetando mayúsculas, minúsculas, puntos, comas y espacios.

Es probable que encontremos la casilla número de serie rellena con un número aleatorio, este lo suprimiremos dejando en blanco la casilla.

Ahora solo nos quedará verificar, si el equipo tiene conexión a internet y solicitar el número de serie a través del botón **Solicitar Nº de Serie**, aceptaremos los términos y aceptaremos; el proceso dura entre 2 y 3 segundos. Cuando se nos rellene automáticamente el número de serie ya podremos hacer clic en el botón Aceptar para terminar el proceso de licenciación.

Solo en caso que entrar en modo DEMO

Dejar en blanco los campos Empresa y Nº de Serie y a continuación hacer click en el botón Aceptar. Esto le permitirá acceder al programa, consultar, modificar y suprimir registros de la empresa con datos ficticios DEMO, pero no le dejará crear ningún registro.

Paso 4. Actualizar programa

Para actualizar una aplicación ya instalada en su equipo, debe descargar el fichero de actualización de la web y guardarlo en una carpeta donde ubicaré todos mis archivos de nuevas actualizaciones. Ejemplo: c:\Support\actualizaciones\

A continuación, ejecutaremos el programa que queramos actualizar, accederemos a la opción de menú. Utilidades-> Actualizar programa y seleccionaremos la carpeta donde se encuentre nuestro fichero de actualización

Si se desea actualizar las aplicaciones y ya hayamos procedido a descargarla luego de realizar este paso lo que tendremos que hacer es ir a la opción del menú utilidades de nuestro programa de socios ya instalado, en dicha opción utilidades del menú del programa a continuación habrá que ir a la pestaña actualizar programa y seguir los siguientes pasos para realizar el proceso de dicha actualización.

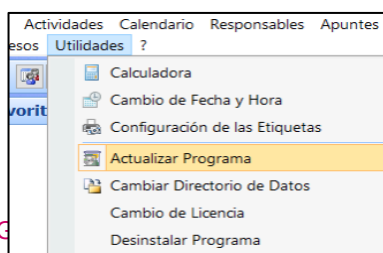

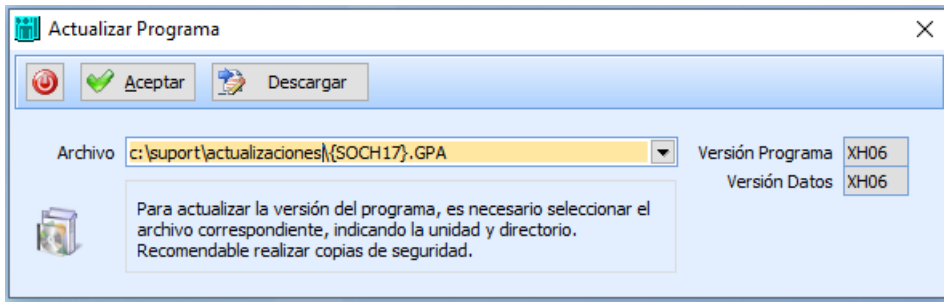

Al aceptar el fichero le aparecerá un instalador que le irá guiando en la instalación. La actualización no borra los datos que la entidad tenga creados.

SOPORTE:

Contacte con soporte en caso de necesitarlo.

SINFORMATICO@FUNDACIONESPLAI.ORG